

Istruzioni per l'uso e l'installazione **IT**

Use and installing instructions **EN**

Bedienungs und Wartungsanleitung **DE**

Instructions pour l'utilisation et l'installation **FR**

Instrucciones de uso y instalación **ES**

Gebruiks en onderhoudsaanwijzingen **NL**

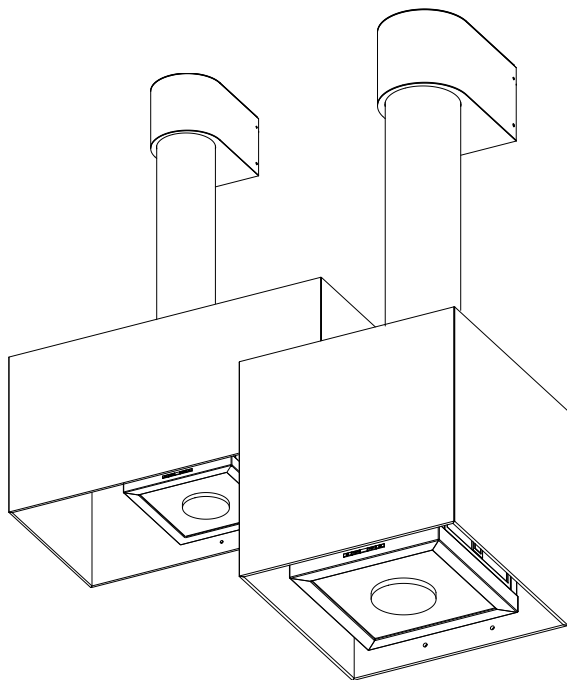

Fig.1

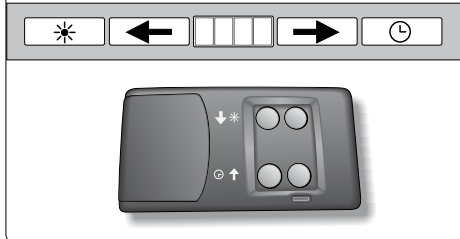

Fig.2

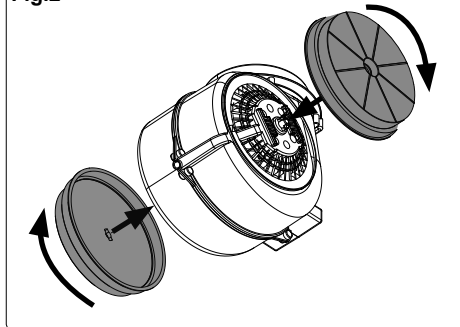

Fig.3

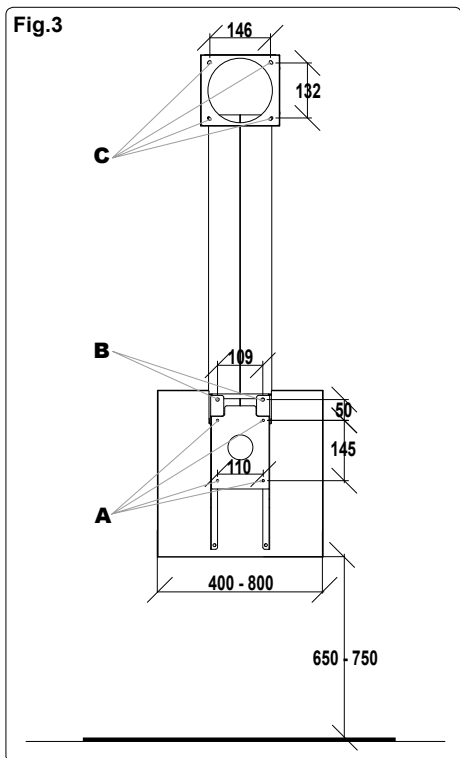
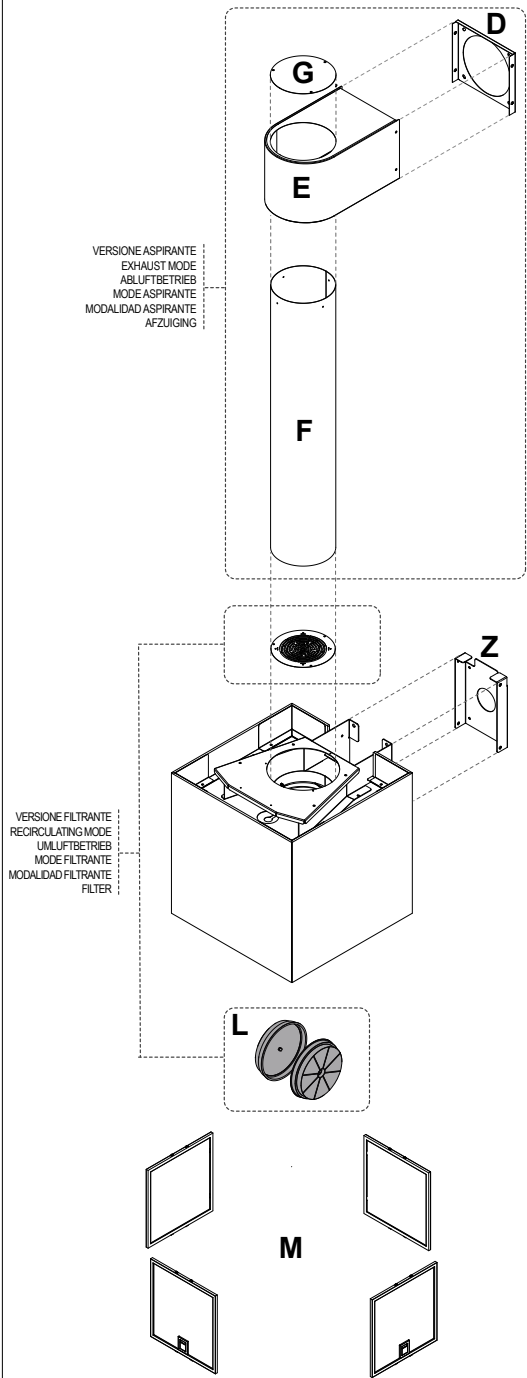
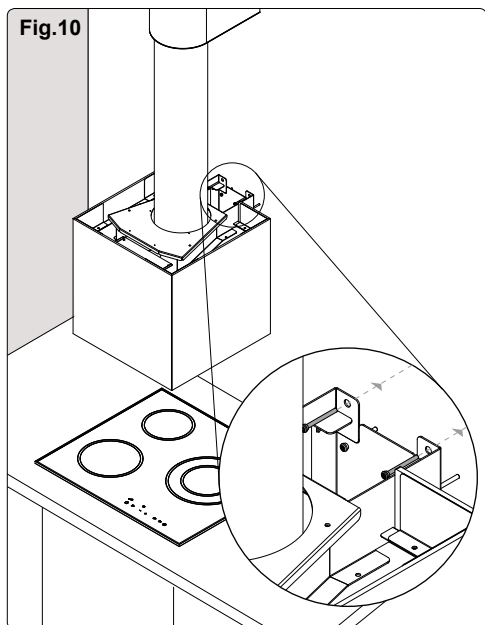
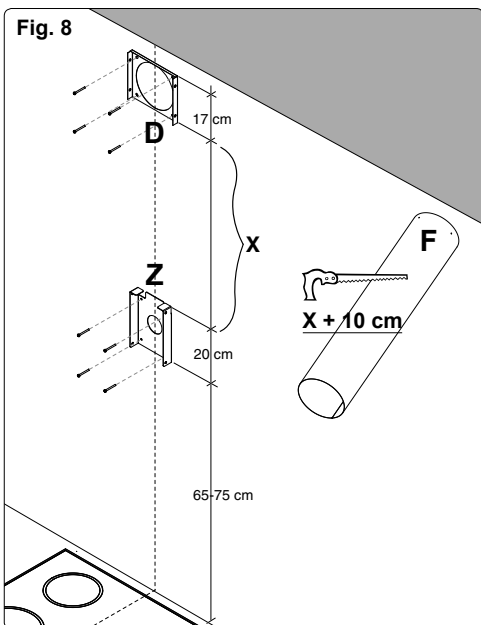
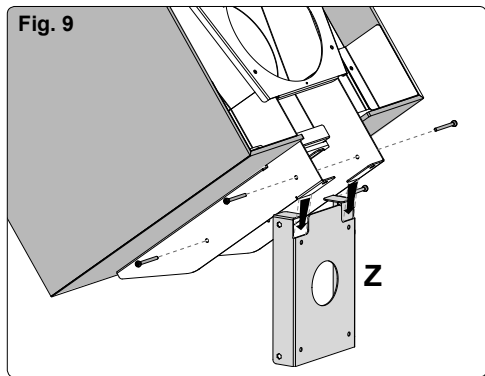
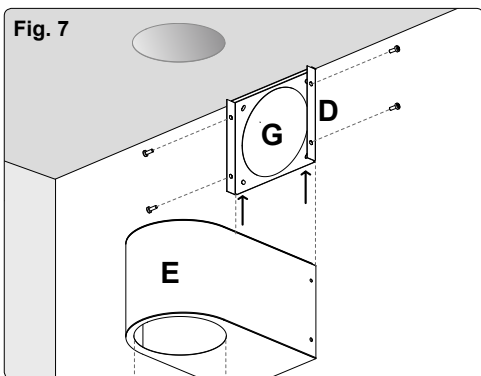
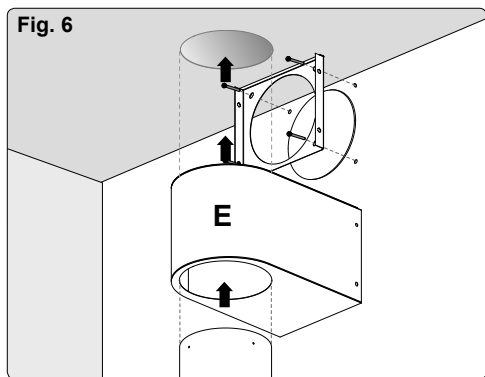
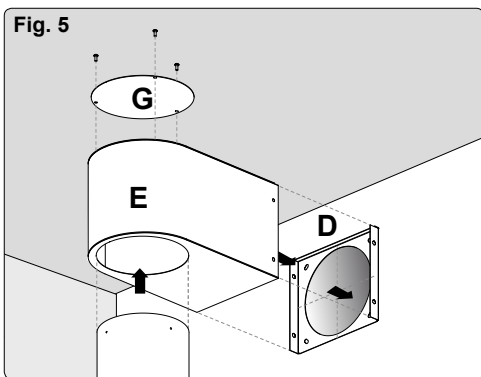

Fig.4





GENERALITÀ

Leggere attentamente il contenuto del presente libretto in quanto fornisce importanti indicazioni riguardanti la sicurezza di installazione, d'uso e di manutenzione. Conservare il libretto per ogni ulteriore consultazione.

ISTRUZIONI PER L'INSTALLAZIONE

Questo apparecchio è predisposto per essere installato a parete sopra un piano di cottura e può essere utilizzato in 2 modalità:

- **ASPIRANTE:** l'aria aspirata viene purificata attraverso i filtri antigrasso metallici e convogliata all'esterno attraverso un tubo.
- **FILTRANTE:** l'aria aspirata viene purificata attraverso i filtri antigrasso e un filtro a carbone attivo. L'aria viene infine rimessa nell'ambiente interno.

A causa delle complessità dell'apparecchio si consiglia che l'installazione venga effettuata da personale specializzato, rispettando tutte le normative vigenti ed in particolare quelle relative allo scarico dell'aria da evacuare e al collegamento elettrico. Il produttore declina qualsiasi responsabilità per danni dovuti ad una installazione non corretta o non conforme alle regole dell'arte.

SICUREZZA

L'apparecchio deve essere installato ad un'altezza minima di 65 cm dai fornelli elettrici, o 75 cm dai fornelli a gas o misti.

Se dovesse essere usato un tubo di connessione composto di due o più parti, la parte superiore deve essere all'esterno di quella inferiore.

Non collegare lo scarico della cappa ad un condotto in cui circoli aria calda o utilizzato per evacuare fumi degli apparecchi alimentati da un'energia diversa da quella elettrica.

Nel caso in cui nella stanza vengano utilizzati sia la cappa che apparecchi non azionati da energia elettrica si deve provvedere a creare una aerazione sufficiente dell'ambiente.

Un uso corretto e senza rischi si ottiene quando la depressione massima del locale non supera i 4 Pa.

Componenti > vedi Fig.4

INSTALLAZIONE MODALITÀ ASPIRANTE

- Praticare i fori **A-B-C** (Fig.3) per il fissaggio alla parete al centro del vostro piano di cottura in maniera tale che la parte inferiore della cappa, da montare successivamente, si trovi ad una distanza non inferiore a 65 cm dal piano di cottura (Fig.8). Per i vari montaggi utilizzare viti e tasselli ad

espansione idonei al tipo di muro (es. cemento armato, cartongesso, ecc). Nel caso in cui le viti e i tasselli siano forniti in dotazione con il prodotto, accertarsi che siano idonei per il tipo di parete in cui deve essere fissata la cappa.

- Bloccare la staffa **Z** (Fig.4) al muro tramite i 4 fori **A**.
- Bloccare la staffa **D** al muro tramite i 4 fori **C**. Nel caso di **condotta esterna a muro** fissare la staffa in corrispondenza dell'apertura come in Fig.5. Nel caso di **condotta esterna a soffitto** fissare la staffa nell'angolo tra muro e soffitto come in Fig.6.
- Inserire il raccordo **E** nella staffa **D** e fissare alla staffa con 4 viti laterali (Fig.7).
- Tagliare a misura il tubo di scarico **F** seguendo le indicazioni in figura 8.
- Inserire il tubo di scarico **F** nell'apposita apertura sul corpo della cappa.
- Inserire il corpo cappa nella staffa **Z** e bloccare alla staffa con 4 viti laterali (Fig.9).
- Fissare definitivamente la cappa al muro tramite i 2 fori di sicurezza **B** (Fig.10).

INSTALLAZIONE MODALITÀ FILTRANTE

- Praticare i fori **A-B** (Fig.3) per il fissaggio alla parete al centro del vostro piano di cottura in maniera tale che la parte inferiore della cappa, da montare successivamente, si trovi ad una distanza non inferiore a 65 cm dal piano di cottura (Fig.8).
- Bloccare la staffa **Z** (Fig.4) al muro tramite i 4 fori **A**.
- Inserire il corpo cappa nella staffa **Z** e bloccare alla staffa con 4 viti laterali (Fig.9).
- Fissare definitivamente la cappa al muro tramite i 2 fori di sicurezza **B** (Fig.10)

CONNESSIONE ELETTRICA ALLA RETE

- Verificare che la tensione di rete sia adeguata a quella richiesta per l'alimentazione della cappa come indicato sulla targhetta applicata all'interno dell'apparecchio.
- Montare sul cavo una spina a norma e adeguata al carico da sopportare oppure, nel caso di collegamento diretto alla rete, interporre tra la rete e l'apparecchio un interruttore bipolare a norma e di potenza adeguata con apertura minima fra i contatti di 3 mm.

CONTROLLO FUNZIONALE

Verificare l'accensione del motore a tutte le velocità e l'illuminazione.

ISTRUZIONI PER L'USO

QUADRO COMANDI (Fig. 1)

- * - Luce ON/OFF
- ← - Accensione in 4° velocità (massima). Riduzione velocità dalla 4° alla 1° velocità, poi lo spegnimento.
- - Display - mostra la velocità impostata (da 1 a 4)
- ➔ - Accensione aspirazione in 1° velocità (minima). Aumento aspirazione dalla 1° alla 4° velocità, poi lo spegnimento.
- 🕒 - Timer- Attivazione del timer di autospegnimento (10 minuti).

Telecomando (opzionale) (Fig. 1)

SICUREZZA

- Non fare cucine alla fiamma sotto la cappa.
- Utilizzando delle friggitrici e' necessario controllarle costantemente perchè l'olio surriscaldato potrebbe incendiarsi.
- Prima di procedere a qualsiasi operazione di pulizia scollegare l'apparecchio dal collegamento elettrico sfilando la spina o agendo sull' interruttore generale.
- Nel caso in cui nella stanza vengano utilizzati simultaneamente sia la cappa che altri apparecchi non alimentati da energia elettrica, bisogna provvedere ad areare il locale.
- Evitare fornelli accesi liberi (non utilizzati).
- Limitare l'uso della cappa a ciò che è stata progettata: abbattere gli odori di cucina. Non utilizzarla per altri impieghi.
- E' consigliabile di far funzionare la cappa poco prima di procedere a qualsiasi operazione di cottura e lasciarla in funzione dopo la cottura per almeno 10 minuti e comunque fino a quando ogni odore non sia scomparso.

MANUTENZIONE

Il buon funzionamento della cappa è condizionato dall'assiduità con cui sono effettuate le operazioni di manutenzione, in modo particolare, del filtro antigrasso, e del filtro al carbone attivo.

Pulire frequentemente tutti i depositi sul ventilatore e sulle altre superfici, usando un panno inumidito con alcool denaturato o detersivi liquidi neutri non abrasivi.

- Utilizzare solo ed esclusivamente un panno umido e detersivo liquido neutro.
- Evitare panni e spugne bagnate, getti d' acqua, diluenti, solventi, alcol e sostanze abrasive.

ATTENZIONE

Prima di procedere a qualsiasi operazione di pulizia scollegare l'apparecchio dal collegamento elettrico sfilando la spina o agendo sull' interruttore generale.

FILTRI ANTIGRASSO METALLICI (Fig. 4M)

I **filtri antigrasso** hanno il compito di trattenere le particelle grasse in sospensione nell'aria, pertanto sono soggetti ad intasarsi in tempi variabili relativamente all'uso dell'apparecchio.

In ogni caso, per prevenire il pericolo di eventuali incendi, al massimo dopo 2 mesi è necessario pulire i filtri eseguendo le seguenti operazioni:

- Togliere i filtri dalla cappa e lavarli con una soluzione di acqua e detersivo liquido neutro, lasciando rinvenire lo sporco.
- Sciacquare abbondantemente con acqua tiepida e lasciare asciugare.

I filtri possono essere lavati anche in lavastoviglie. Dopo alcuni lavaggi si possono verificare delle alterazioni del colore. Questo non dà diritto a reclamo per l'eventuale sostituzione dei pannelli.

FILTRI AL CARBONE ATTIVO

(Fig. 4L - Fig. 2) **Solo per versione filtrante**

I **filtri al carbone attivo** servono per depurare l'aria che verrà rimessa nell'ambiente.

La saturazione del carbone attivo dipende dall'uso più o meno prolungato dell'apparecchio, dal tipo di cucina e dalla regolarità con cui viene effettuata la pulizia del filtro antigrasso.

I filtri non sono lavabili o rigenerabili e devono essere sostituiti ogni quattro mesi al massimo.

Per il estrarre il filtro carbone è necessario:

- smontare i filtri antigrasso metallici (Fig. 4M).
- estrarre i 2 filtri carbone ruotandoli (Fig. 2)

ILLUMINAZIONE

Per la eventuale sostituzione della lampada montate bisogna:

- ruotare in senso antiorario il gruppo luce;
- sfilare il gruppo luce
- rimontare una lampada di uguali caratteristiche poichè una di maggiore potenza potrebbe danneggiare seriamente l'impianto elettrico.

DISMISSIONE DEGLI ELETTRODOMESTICI



La direttiva Europea 2002/96/CE sui rifiuti di apparecchiature elettriche ed elettroniche (RAEE), prevede che gli elettrodomestici non debbano essere smaltiti nel normale flusso dei rifiuti solidi urbani. Gli apparecchi dismessi devono essere raccolti separatamente per ottimizzare il tasso di recupero e riciclaggio dei materiali che li compongono ed impedire potenziali danni per la salute e l'ambiente. Il simbolo del cestino barrato è riportato su tutti i prodotti per ricordare gli obblighi di raccolta separata. Per ulteriori informazioni, sulla corretta dismissione degli elettrodomestici, i detentori potranno rivolgersi al servizio pubblico preposto o ai rivenditori.

SI DECLINA OGNI RESPONSABILITÀ PER EVENTUALI DANNI PROVOCATI DALLA INOSSERVANZA DELLE SUDETTE AVVERTENZE. LA GARANZIA NON E' VALIDA NEL CASO DI DANNI DERIVANTI DALLA INOSSERVANZA DELLE SUDETTE AVVERTENZE.

EN USE AND INSTALLING INSTRUCTIONS

Carefully read the following important information regarding installation safety and maintenance. Keep this information booklet accessible for further consultations.

INSTALLING INSTRUCTIONS

This hood has been arranged to be installed above a cooktop. It can be used in 2 ways:

- **EXHAUST MODE:** the kitchen vapours are purified by the metal anti-grease filters and carried outside through a ducting system.
- **RECIRCULATING MODE:** the kitchen vapours are purified by the metal anti-grease filters and an activated carbon filter (sold separately), then conveyed back into the kitchen.

We suggest to have installation carried out by qualified personnel, in compliance with all the current regulations and in particular with the ones concerning air exhaust and electrical connection.

The manufacturer cannot be held liable for damages caused by improper installation or if it has not been carried out according to the state-of-the-art.

SAFETY

The appliance must be installed at a minimum height of 65 cm from an electric cooker stove, or 75 cm from gas or combined cooker stoves (Fig. 8). If a connection tube composed of two parts is used, the upper part must be placed outside the lower part. Do not connect the cooker hood exhaust to the same conductor used to circulate hot air or for evacuating fumes from other appliances generated by other than an electrical source.

Take care when the cooker hood is operating simultaneously with an open fireplace or burner that depend on the air in the environment and are supplied by other than electrical energy, as the cooker hood removes the air from the environment which a burner or fireplace need for combustion.

The negative pressure in the environment must not exceed 4 Pa (4x10⁻⁵ bar). Provide adequate ventilation in the environment for a safe operation of the cooker hood. Follow the local laws applicable for external air evacuation.

INSTALLATION

Components > see Fig.4

Use screws and screw anchors suitable for wall (e.g. reinforced cement, plasterboard) for the mounting of the cooker hood.

Where screws and screw anchors are supplied ensure that they are suitable for the type of wall where the cooker hood is to be mounted.

EXHAUST MODE INSTALLATION

- Drill the holes **A-B-C** for wall-fixing according to indications quoted in (Fig.3). Make the holes that correspond with the centre of the hob and so that the lower part of the hood, which is to be assembled afterwards, is arranged at least 75 cm from the cook top (Fig.8).
- Affix the support clamp **Z** (Fig.4) to the wall via the drill holes **C**.
- Affix the support clamp **D** to the wall via the 4 drill holes **A**. If the kitchen is provided with a **wall ducting system** fix the support clamp as shown on Fig.5. If the kitchen is provided with a **ceiling ducting system** fix the support clamp in correspondence to the ducting system hole as shown on Fig.6.
- Insert the connection block **E** on the support clamp **D** and fix it using 4 screws (Fig.7).
- Cut the exhaust tube **F** following the indication provided in figure 8.
- Insert the exhaust tube **F** on the opening of the hood body.
- Hang the hood on the support clamp **Z** and fix it using 4 screws (Fig.9).
- Fasten the cooker hood to the wall using the security drill holes **B** (Fig.10).

RECIRCULATING MODE INSTALLATION

- Drill the holes **A-B** for wall-fixing according to indications quoted in (Fig.3). Make the holes that correspond with the centre of the hob and so that the lower part of the hood, which is to be assembled afterwards, is arranged at least 75 cm from the cook top (Fig.8).
- Affix the support clamp **Z** (Fig.4) to the wall via the drill holes **C**.
- Hang the hood on the support clamp **Z** and fix it using 4 screws (Fig.9).
- Fasten the cooker hood to the wall using the security drill holes **B** (Fig.10).

ELECTRICAL CONNECTION

The appliance has been manufactured as a class II, therefore no earth cable is necessary.

The connection to the mains is carried out as follows:

BROWN = L line **BLUE** = N neutral
If not provided, connect a plug for the electrical load indicated on the description label. Where a plug is provided, the cooker hood must be installed in order that the plug is easily accessible.

An omnipolar switch with a minimum aperture of 3 mm between contacts, in line with the electrical load and local standards, must be placed between the appliance and the network in the case of direct connection to the electrical network.

OPERATING CHECKS

Check lights and motor start-up on all speeds.

USE INSTRUCTIONS

CONTROL PANEL (Fig.1)

- * - Light ON/OFF
- ← - Switch on at 4th speed (maximum)
Speed reduction from 4th to 1st speed then switch-off
- - Display - shows the set speed (from 1 to 4)
- ➔ - Switch on at 1st speed (minimum). Intake increase from 1st to 4th speed, then switch-off.
- ⌚ - Timer - Activation of the auto switch-off timer (10 minutes).

Remote Control (Fig.1) optional

CLEANING AND MAINTENANCE

It is recommended to switch on the appliance before cooking. It is also recommended to leave the appliance in operation for 10 minutes after cooking is terminated in order to completely eliminate cooking vapours and odours. The proper function of the cooker hood is conditioned by the regularity of the maintenance operations, in particular, the active carbon filter. Clean the fan and other surfaces of the cooker hood regularly using a cloth moistened with denatured alcohol or non abrasive liquid detergent.

WARNING: unplug the appliance or switch off the circuit breaker before carrying out maintenance operations.

METAL ANTI-GREASE FILTERS (Fig.4M)

The **metal anti-grease filters** capture the grease particles of the vapours that develop during cooking, therefore they are subject to clogging according to the frequency of the use of the appliance.

In order to prevent fire hazard, it is recommendable to clean the filter every 2 months by carrying out the following instructions:

- Remove the filters from the cooker hood and wash them in a solution of water and neutral liquid detergent, leaving to soak.
- Rinse thoroughly with warm water and leave to dry.

The filters may also be washed in a dishwasher. The aluminium panels may alter in colour after several washes. This is not cause for customer complaint nor replacement of panels.

ACTIVATED CARBON FILTERS (Fig.4L)

The **activated carbon filters** purify the kitchen vapours, the air is then conveyed back into the kitchen. The saturation of the active carbon filter depends on the frequency of use of the appliance, by the type of cooking and the regularity of cleaning the anti-grease filters.

The filters are not washable nor re-useable and must be replaced at maximum every four months.

To assemble the carbon filter it is necessary to:

- remove the metal anti-grease filters (Fig.4M)
- rotate the 2 carbon filters to remove them (Fig.2)

LIGHTING

In order to change the mounted lamps:

- rotate the light unit anti-clockwise;
- remove the light unit;
- Replace the lamp with one that has the same features because one with major power may cause severe damage to the electrical system.

SAFETY INSTRUCTIONS

In certain circumstances electrical appliances may be a danger hazard.

- The hood has been designed to remove the kitchen smells; any other additional use shall be regarded as non-intended.
- Aerate the room if other appliances that are not supplied by electrical power are being used while the hood is on.
- Do not leave the cooker on if it is not being used.
- Do not flambé food directly under the cooker hood to prevent the grease filter catching fire due to flames.
- Constantly check food frying to avoid that the overheated oil may become a fire hazard.
- Do not check the status of the filters while the cooker hood is operating.
- Do not touch the light bulbs after appliance use.

DISPOSAL OF OLD ELECTRICAL APPLIANCES



The European Directive 2002/96/EC on Waste Electrical and Electronic Equipment (WEEE), requires that old household electrical appliances must not be disposed of in the normal unsorted municipal waste stream. Old appliances must be collected separately in

order to optimise the recovery and recycling of the materials they contain and reduce the impact on human health and the environment.

The crossed-out dustbin symbol on the product reminds you of your obligation regarding separated waste collection. Consumers should contact their local public service or their local dealer for more information on the correct disposal of exhausted household appliances.

THE MANUFACTURER DECLINES ALL RESPONSIBILITY FOR EVENTUAL DAMAGES CAUSED BY BREAKING THE ABOVE WARNINGS. THE WARRANTY IS NOT VALID IN THE CASE OF DAMAGE CAUSED BY FAILURE TO COMPLY WITH THE ABOVE WARNINGS.

Lesen Sie diese Bedienungsanleitung bitte aufmerksam durch, da sie wichtige Sicherheitshinweise hinsichtlich der Installation, dem Gebrauch und der Wartung des Gerätes enthält. Bewahren Sie die Bedienungsanleitung für mögliche zukünftige Fragen oder Probleme bitte auf.

INSTALLATION

Das Gerät wurde als Dunstabzugshaube mit Abluftbetrieb (die angesaugte Luft wird nach außen abgeleitet) oder als Dunstabzugshaube mit Umluftbetrieb (die Luft wird in den Raum zurückgeleitet) entwickelt.

ABLUFTBETRIEB: Die abgesaugte Luft wird mithilfe der metallenen Fettfilter gereinigt und durch ein Rohr nach außen geleitet.

UMLUFTBETRIEB: Die abgesaugte Luft wird mithilfe der Fettfilter und eines Aktivkohlefilters (separat verkauft) gereinigt und wieder in den Innenraum geleitet.

Auf Grund der Komplexität des Gerätes wird empfohlen, die Installation durch Fachpersonal unter Einhaltung der gültigen Bestimmungen sowie im Besonderen der in Bezug auf die Ableitung der abzuführenden Luft vornehmen zu lassen und den elektrischen Anschluss.

Der Hersteller lehnt jegliche Haftung bei einer falschen oder nicht fachgerechten Installation ab.

SICHERHEITSHINWEISE

Das Gerät muss in einem Mindestabstand von 650 mm über einem Elektroherd und 750 mm über einem Gas- oder kombinierten Herd installiert werden (Abb.8).

Falls ein Verbindungsrohr verwendet wird, das aus zwei oder mehreren Teilen zusammengesetzt ist, muss der obere Teil über den unteren gestülpt werden.

Auf keinen Fall darf das Abluftrohr der Dunstabzugshaube an ein Rohr angeschlossen werden, in dem warme Luft zirkuliert oder das zur Entlüftung von Geräten verwendet wird, die an eine andere Energiequelle als an Strom angeschlossen sind.

Vorsicht ist geboten, wenn gleichzeitig eine Dunstabzugshaube und ein raumluftabhängiger Boiler oder ein offenes Feuer in Betrieb sind, die von einer anderen Energiequelle als Strom versorgt werden, da die Dunstabzugshaube die Raumluft absaugt, die auch der Boiler oder das Feuer zur Verbrennung benötigen.

Der Unterdruck im Raum darf den Wert von 4 Pa (4 x 10⁻⁹bar) nicht übersteigen.

Um einen sicheren Betrieb der Dunstabzugshaube zu gewährleisten, ist daher immer auf eine ausreichende Belüftung des Raumes zu achten.

Bei der Ableitung der Luft nach außen müssen die im jeweiligen Land geltenden Vorschriften beachtet werden.

MONTAGE

BAUTEILE (Abb.4)

Für die Befestigung der Haube Schrauben und Dübel gebrauchen, die geeignete sind je nach der Art des Materials der Mauer (z.B. Zement, Gips Etc). Im Falle die Schrauben und Dübel beim Produkt mitgeliefert worden sind bitte prüfen, ob sie geeignet sind für die Wand an welcher die Haube befestigt wird.

MONTAGE ABLUFT VERSION

- Die Bohrlöcher **A-B-C** so ausführen wie von (Abb.3) um die Haube im Zentrum über Ihrem Kochfeld zu montieren, und kontrollieren damit sich der untere Teil der Haube in einer Distanz von mindestens 65cm über dem Kochfeld befindet (Abb.8)
- Befestigen Sie den Träger **Z** (Abb.4) an der Wand mit den 4 Öffnungen **A**.
- Blockieren Sie den Träger **D** durch die 4 Öffnungen **C**. Im Fall einer Maueraustrittsöffnung den Träger neben der Öffnung anbringen, wie in Abbildung 5 dargestellt. Im Fall einer Deckenaustrittsöffnung, den Träger an der Kante zwischen Mauer und Decke befestigen, wie in Abbildung 6 dargestellt.
- Führen Sie das Verbindungsstück **E** in den Träger **D** ein und befestigen Sie es mit den 4 seitlichen Schrauben (Abb.7).
- Schneiden Sie das Austrittsrohr **F** auf Maß zu, folgen Sie hierbei den Darstellungen in Abbildung 8.
- Fügen Sie das Austrittsrohr **F** in die entsprechende Öffnung auf der Abzugshaube ein.
- Führen Sie den Abzugshaubenkörper auf den Träger **Z** ein und befestigen diesen an dem Träger mit den 4 seitlichen Schrauben (Abb.9).
- Befestigen Sie jetzt endgültig, durch die beiden Sicherheitsöffnungen **B**, die Abzugshaube an der Wand (Abb.10).

MONTAGE UMLUFT VERSION

- Die Bohrlöcher **A-B** so ausführen wie von (Abb.3) um die Haube im Zentrum über Ihrem Kochfeld zu montieren, und kontrollieren damit sich der untere Teil der Haube in einer Distanz von mindestens 65cm über dem Kochfeld befindet (Abb.8)
- Befestigen Sie den Träger **Z** (Abb.4) an der Wand mit den 4 Öffnungen **A**.
- Führen Sie den Abzugshaubenkörper auf den Träger **Z** ein und befestigen diesen an dem Träger mit den 4 seitlichen Schrauben (Abb.9).
- Befestigen Sie jetzt endgültig, durch die beiden Sicherheitsöffnungen **B**, die Abzugshaube an der Wand (Abb.10).

ELEKTROANSCHLUSS

Das Küchenhaube gehört zur Geräteklasse II, daher müssen keine Leitungen geerdet werden. Der Anschluss an das Stromnetz ist folgendermaßen durchzuführen:

BRAUN = L Leitung **BLAU**= Neutrale Linie
Falls nicht vorhanden, muss ein Normstecker mit den

auf dem Typenschild angegebenen Werten an das Kabel angeschlossen werden.

Wenn die Dunstabzugshaube mit einem Netzstecker ausgestattet ist, muss sie so installiert werden, dass der Stecker gut zugänglich ist. Beim Direktanschluss an das Stromnetz muss zwischen Gerät und Stromnetz ein der Netzlast und den geltenden Vorschriften entsprechender Mehrpolstecker mit einer Mindestöffnung von 3 mm zwischen den Kontakten installiert werden.

BEDIENUNG

Es wird empfohlen, die Dunstabzugshaube vor eventueller Zubereitung der Speisen einzuschalten.

Es wird weiterhin empfohlen, das Gerät nach Beendigung des Kochvorganges noch 10 Minuten weiterlaufen zu lassen, um die vollständige Entlüftung der Kochdämpfe zu gewährleisten.

Daseinwandfreie Funktionieren der Dunstabzugshaube hängt entscheidend von der Sorgfalt ab, mit der die Wartungsarbeiten durchgeführt werden, insbesondere die des Fettfilters und die des Aktivkohlefilters.

STEUERPULT (Abb. 1)

* - Licht EIN/AUS

← - Einschaltung in 4. Geschwindigkeit (maximale). Geschwindigkeitsreduzierung von der 4. zur 1. Geschwindigkeit, danach Ausschaltung.

□□□ - Display - Anzeige der eingestellten Geschwindigkeit (von 1 bis 4)

→ - Einschaltung Absaugung in 1. Geschwindigkeit (minimale). Erhöhung der Absaugung von der 1. zur 4. Geschwindigkeit, danach Ausschaltung.

⌚ - Timer - Aktivierung des Timers zur Ausschaltung (10 Minuten).

Fernbedienung als Sonderausstattung (Abb. 1)

FETTFILTER AUS METALL (Abb. 4M)

Die **Fettfilter** haben die Aufgabe, die Fettpartikel in der Luft zu binden; die Sättigung der Filter hängt daher von der Häufigkeit ab, mit der die Dunstabzugshaube betrieben wird.

Um eine mögliche Brandgefahr zu verhindern, muss der Filter auf jeden Fall spätestens alle zwei Monate wie folgt gereinigt werden: Entnehmen Sie die Filter aus der Dunstabzugshaube und waschen Sie sie mit einem Gemisch aus Wasser und flüssigem Neutralreiniger ab.

Wenn notwendig, lassen Sie die Verschmutzungen kurz einweichen.

Gründlich mit lauwarmem Wasser abspülen und abtrocknen lassen. Sie können die Filter auch in der Geschirrspülmaschine reinigen.

Nach mehrmaligem Waschen der Aluminiumfilter können Farbveränderungen auftreten.

Daraus resultiert jedoch kein Anspruch auf einen kostenlosen Ersatz dieser Teile des Geräts.

AKTIVKOHLENFILTER (Abb. 4L) (für Umluftversion) einzeln verkäuflich

Die **Aktivkohlefilter** dienen dazu, die Luft zu reinigen, die wieder in den Raum zurückgeführt wird. Diese Filter sind weder waschbar noch wieder verwertbar und müssen spätestens alle vier Monate ausgewechselt werden.

Die Sättigung der Aktivkohle ist von der mehr oder weniger langen Benutzung der Küchenhaube abhängig, sowie von der Art der zubereiteten Speisen und von der Regelmäßigkeit, mit welcher die Fettfilter gereinigt werden.

Zur Montage des Kohlefilters ist Folgendes erforderlich:

- Die metallenen Fettfilter abmontieren (Abb. 4M).
- Die Kohlenfilter abmontieren (Abb. 2)

BELEUCHTUNG

Im Falle einer eventuellen Auswechslung der eingebauten Lampen wie folgt vorgehen:

- Die Lichtgruppe gegen den Uhrzeigersinn drehen;
- Die Lichtgruppe herausnehmen.
- Bauen Sie eine Lampe mit den gleichen Eigenschaften ein, da eine höhere Leistung die Elektroanlage beschädigen könnte.

VORSICHT!

Elektrogeräte können unter gewissen Umständen gefährlich sein!

- Kontrollieren Sie niemals die Filter, wenn die Dunstabzugshaube in Betrieb ist.
- Fassen Sie die Lämpchen nach längerem Betrieb der Dunstabzugshaube nicht an.
- Es ist verboten, unter der Dunstabzugshaube Speisen zu flambieren.
- Offenes Feuer ist unbedingt zu vermeiden, da dieses die Filter beschädigen und einen Brand verursachen kann.
- Kontrollieren Sie beim Frittieren die Speisen ständig, um eine Entzündung des Öls zu vermeiden.
- Vor jeglichen Wartungsarbeiten unbedingt den Netzstecker aus der Steckdose entfernen.

AFBRAAK VAN DE ELEKTRISCHE HUISHOUDAPPARATEN



De Europese Richtlijn 2002/96/CE over de afbraak van elektrische en elektronische apparaten (RAEE), voorziet dat de huishoudelijke apparaten niet samen met ongesorteerd stedelijk afval mag worden verwijderd. De oude apparaten moeten gescheiden worden ingezameld om de materialen te kunnen hergebruiken en om schade aan gezondheid en milieu te vermijden. Het symbool met het doorgeshaalde mandje, weergegeven op alle producten, geeft aan dat het product onderhevig is aan gescheiden inzameling. Voor verdere inlichtingen over een correcte afbraak van huishoudelijke apparaten neem contact op met de speciale afdelingen of met de verkoper.

FÜR SCHÄDEN, DIE AUF DIE NICHTBEACHTUNG DER OBEN GENANNTEN ANWEISUNGEN ZURÜCKZUFÜHREN SIND, WIRD KEINERLEI VERANTWORTUNG ÜBERNOMMEN UND DIE GARANTIE ERLISCHT SOFORT.

Lire attentivement le contenu du mode d'emploi puisqu'il fournit des indications importantes concernant la sécurité d'installation, d'emploi et d'entretien.

Le conserver pour d'ultérieures consultations.

INSTRUCTIONS POUR L'INSTALLATION

L'appareil peut être utilisé en deux modes:

ASPIRANTE: l'air aspiré est purifié à travers les filtres anti-graisse métalliques et acheminé vers l'extérieur à travers un tuyau.

FILTRANTE: l'air aspiré est purifié à travers les filtres anti-graisse et un filtre à charbon actif (vendu à part). L'air est finalement réintroduit dans l'environnement interne.

À cause de la complexités de l'appareil, on conseille de le faire installer par du personnel spécialisé, dans le respect de toutes les normes en vigueur et en particulier celles qui concernent le déchargement de l'air à évacuer et la connexion électrique.

Le fabricant décline toute responsabilité pour les dommages dus à une installation erronée ou non conforme aux règles de l'art.

SÉCURITÉ

L'appareil doit être installé à une hauteur minimale de 65 cm des réchauds électriques, ou 75 cm des réchauds à gaz ou mixtes (Fig.8).

S'il doit être utilisé un tuyau de connection composé de deux ou plusieurs parties, la partie supérieure doit être à l'extérieur de celle inférieure. Ne pas relier le tuyau d'échappement de la hotte à un conduit dans lequel circule de l'air chaud ou employé pour évacuer les fumées des appareils alimentés par une énergie différente de celle électrique. Attention, lorsque dans la même pièce vous utilisez simultanément la hotte à évacuation avec un brûleur ou une cheminée alimentés par une énergie autre que l'électricité, vous pouvez créer un problème «d'inversion de flux». Dans ce cas la hotte aspire l'air nécessaire à leur combustion. La dépression dans le local ne doit pas dépasser les 4 Pa (4 x 10–5 bar). Pour un fonctionnement en toute sécurité, n'oubliez pas de prévoir une ventilation suffisante du local. Pour l'évacuation vers l'extérieur, veuillez vous référer aux dispositions en vigueur dans votre pays.

INSTALLATION

Composants > voir Fig.4

Pour les différents montages, utiliser les vis et chevilles à expansion correspondant au type du mur (ex béton armé, plâtre, etc.).

Dans le cas où les vis et chevilles sont fournies d'origine avec le produit, vérifier qu'elles correspondent bien au type de mur sur lequel doit être montée la hotte.

INSTALLATION VERSION ASPIRANTE

- Faire les trous **A-B-C** (Fig.3) pour la fixation à la paroi au centre de votre plan de cuisson de façon que la partie inférieure de la hotte, à monter par la suite, se trouve à une distance non inférieure à 65 cm du plan de cuisson. (Fig.8)
- Bloquer l'étrier **Z** (fig. 4) au mur à l'aide des 4 trous **A**.
- Bloquer l'étrier **D** au mur par les 4 trous **C**.
En cas de **conduite externe au mur** fixer l'étrier à la hauteur de l'ouverture comme à la Fig. 5.
En cas de **conduite externe au plafond** fixer l'étrier dans l'angle entre le mur et le plafond comme indiqué à la Fig. 6.
- Insérer le raccord **E** dans l'étrier **D** et le fixer à l'étrier avec 4 vis latérales (Fig. 7)
- Couper le tuyau d'évacuation **F** en suivant les indications de la Fig.8.
- Introduire le tuyau d'évacuation **F** dans l'ouverture sur le corps de la hotte.
- Introduire le corps de la hotte dans l'étrier **Z** et le bloquer à l'étrier avec 4 vis latérales (Fig. 9).
- Fixer définitivement la hotte au mur à l'aide des deux trous de sécurité **B**. (Fig. 10)

INSTALLATION VERSION FILTRANTE

- Faire les trous **A-B** (Fig.3) pour la fixation à la paroi au centre de votre plan de cuisson de façon que la partie inférieure de la hotte, à monter par la suite, se trouve à une distance non inférieure à 65 cm du plan de cuisson. (Fig.8)
- Bloquer l'étrier **Z** (fig. 4) au mur à l'aide des 4 trous **A**.
- Introduire le corps de la hotte dans l'étrier **Z** et le bloquer à l'étrier avec 4 vis latérales (Fig. 9).
- Fixer définitivement la hotte au mur à l'aide des deux trous de sécurité **B**. (Fig. 10)

CONNEXION ÉLECTRIQUE

L'appareil est construit en classe II, pour cela aucun câble ne doit être connecté avec la prise terre. La connection avec le réseau électrique doit être exécutée comme suit:

MARRON= L ligne **BLEU= N** neutre

Si elle n'a pas été prévue, monter sur le câble une fiche normalisée pour la charge indiquée sur l'étiquette des caractéristiques.

Si elle est dotée d'une fiche, la hotte doit être installée en sorte que la fiche soit accessible.

En cas de connection directe avec le réseau électrique, il est nécessaire d'interposer entre l'appareil et le réseau un interrupteur omnipolaire

avec une ouverture minimale entre les contacts de 3 mm, proportionnel à la charge et correspondant aux normes en vigueur.

EMPLOI

TABLEAU DE COMMANDES (Fig. B)

- * - Éclairage ON /OFF
- ← - Allumage en 4e vitesse (maximale).
Réduction de la vitesse de la 4e à la 1e vitesse, puis extinction.
- - Écran - affiche la vitesse programmée (de 1 à 4).
- ➔ - Allumage de l'aspiration en 1e vitesse (minimale). Augmentation de l'aspiration de la 1e à la 4e vitesse, puis extinction.
- ⌚ - Minuterie - Mise en service de la minuterie d'auto-extinction (10 minutes).

Télécommande optionnelle (Fig. 1)

ENTRETIEN

Nous vous recommandons de mettre la hotte en route avant de commencer à cuisiner.

Le bon fonctionnement de la hotte est lié à la fréquence des opérations d'entretien, et plus particulièrement à l'entretien du filtre anti-graisse et du filtre au charbon actif.

FILTRES ANTIGRAISSE METALLIQUES

(Fig. 4M)

Les filtres anti graisse métalliques ont pour rôle de retenir les particules grasses en suspension dans l'air. Ils peuvent donc se boucher plus ou moins rapidement selon l'usage de la hotte.

Dans tous les cas, pour prévenir un éventuel risque d'incendie, il est nécessaire de nettoyer au moins tous les deux mois le filtre en suivant les indications suivantes:

- Retirer les filtres de la hotte et les laver avec de l'eau et un détergent liquide neutre, laisser la saleté se décoller.
- Rincer abondamment à l'eau tiède et laisser sécher.

Les filtres peuvent également être lavés dans le lave vaisselle. Après plusieurs lavages des panneaux en aluminium, on peut constater un changement de leur couleur. Ceci n'ouvre pas droit à réclamation afin d'obtenir un éventuel changement des panneaux.

FILTRES AU CHARBON ACTIF

(Fig. 4L)(seulement pour le mode filtrante)

Vendu séparément

Les filtres au charbon actif servent à filtrer l'air qui sera rejeté dans la pièce.

Les filtres ne sont ni lavables ni régénérables et doivent être changés tous les trois mois au maximum.

La saturation du charbon actif dépend de l'utilisation plus ou moins prolongée de l'appareil, du type de cuisine effectué et de la régularité avec laquelle est effectué le nettoyage du filtre anti graisse.

Pour le démontage du filtre à charbon il faut:

- démonter les filtres anti-graisse métalliques (Fig. 4M)
- Tourner les filtres au charbon pour les retirer (Fig. 2).

ILLUMINATION

Pour un éventuel remplacement des lampes montées, il faut:

- Tourner le groupe lumière dans le sens inverse aux aiguilles d'une montre;
- Dégager le groupe lumière;
- Remonter une ampoule avec les mêmes caractéristiques car une ampoule de plus grande puissance pourrait gravement endommager l'installation électrique.

CONSEILS POUR LA SÉCURITÉ

- Dans des circonstances déterminées les électroménagers peuvent être dangereux.
- Ne pas contrôler les filtres pendant que la hotte est en fonctionnement.
- Ne pas toucher les lampes après un emploi prolongé de l'appareil.
- Il est interdit de cuire les aliments à la flamme sous la hotte.
- Éviter la flamme libre, parce qu'elle est nuisible pour les filtres et dangereuse pour les incendies.
- Contrôler constamment les aliments frits pour éviter que l'huile surchauffée prenne feu.
- Avant d'effectuer n'importe quel entretien déconnecter la hotte durés eau électrique.

ENLÈVEMENT DES APPAREILS MÉNAGERS

USAGÉS



La Directive Européenne 2002/96/EC sur les Déchets des Equipements Electriques et Electroniques (DEEE), exige que les appareils ménagers usagés ne soient pas jetés dans le flux normal des déchets municipaux. Les appareils usagés doivent être collectés séparément afin d'optimiser le taux de récupération et le recyclage des matériaux qui les composent et réduire l'impact sur la santé humaine et l'environnement. Le symbole de la "poubelle barrée" est apposée sur tous les produits pour rappeler les obligations de collecte séparée. Les consommateurs devront contacter les autorités locales ou leur revendeur concernant la démarche à suivre pour l'enlèvement de leur vieil appareil.

ON DÉCLINE TOUTE RESPONSABILITÉ POUR LES ÉVENTUELS DÉGÂTS PROVOQUÉS PAR L'INOBSERVATION DES SUDITES INSTRUCTIONS. LA GARANTIE N'EST PAS VALABLE EN CAS DE DOMMAGES PROVOQUÉS PAR LE NON RESPECT DES MISES EN GARDE CITEES CI-DESSUS.

Lea atentamente el contenido del presente libro de instrucciones pues contiene indicaciones importantes para la seguridad en la instalación, el uso y el mantenimiento. Consérvelo para un posible consulta posterior.

INSTRUCCIONES PARA LA INSTALACIÓN

El aparato puede ser usado en 2 modalidades:

- **ASPIRANTE:** el aire aspirado es purificado a través de los filtros anti grasa metálicos y expulsado al exterior a través de un tubo.
- **FILTRANTE:** el aire aspirado es purificado a través de los filtros anti grasa y un filtro de carbón activo (se vende por separado), el aire vuelve a entra en el ambiente interno.

Debido a la complejidad del aparato, se recomienda que la instalación sea efectuada por personal especializado, respetando todas las normativas vigentes y en particular la relativa a la evacuación de aire y a la conexión eléctrica. El fabricante no se responsabiliza de ningún daño ocasionado por una instalación incorrecta o que no se lleve a cabo conforme a las reglas actuales.

SEGURIDAD

Debe instalarse el aparato a una **altura mínima de 65 cm** de las hornillas eléctricas, o a una **altura de 75 cm para las hornillas a gas o mixtas (Fig.9)**.

Si debe usarse un tubo de conexión compuesto de dos o más partes, la parte superior debe estar fuera de la parte inferior.

No conecte la descarga de la campana a un conducto en el que circule aire caliente o que sea utilizado para evacuar los humos de aparatos alimentados por una energía que no sea eléctrica.

Preste atención si funcionan contemporáneamente una campana aspirante y un quemador o una chimenea que toman el aire del ambiente y están alimentados por energía que no sea eléctrica, pues la campana aspirante toma del ambiente el aire que el quemador o la chimenea necesitan para la combustión.

La presión negativa del local no debe superar los 4 Pa (4 x 10⁻⁵ bares). Para un funcionamiento seguro, realice primero una adecuada ventilación del local.

Para la evacuación externa, atégase a las disposiciones vigentes en su país.

INSTALACIÓN DE LA CAMPANA

Componentes > Fig.4

Para los distintos montajes utilice tornillos y escarpas de expansión adecuados al tipo de pared (ejemplo hormigón, cartón-yeso, etc).

En caso de que los tornillos y las escarpas vengan adjuntos en el producto asegúrese de que sean

adecuados para el tipo de pared donde se va a colocar la campana.

MODALIDAD ASPIRANTE

- Perforar los orificios **A-B-C (Fig.3)** para la fijación a la pared en el centro de la encimera de manera que la parte inferior de la campana extractora, que se montará sucesivamente, se encuentre a una distancia no inferior a 65 cm desde la encimera (Fig.8).
- Bloquear la abrazadera **Z (Fig.4)** al muro mediante los 4 orificios **A**.
- Bloquear la abrazadera **D** al muro mediante los 4 orificios **C**. En el caso de **conducto exterior de muro** fijar la abrazadera de manera que coincida con la apertura como en la Fig.5. En el caso de **conducto exterior de techo** fijar la abrazadera en el ángulo entre el muro y el techo como en la Fig.6.
- Introducir el racor **E** en la abrazadera **D** y fijar a la abrazadera con 4 tornillos laterales (Fig.7).
- Cortar a medida el tubo de descarga **F** siguiendo las indicaciones en la figura 8.
- Introducir el tubo de descarga **F** en la respectiva apertura en el cuerpo de la campana.
- Introducir el cuerpo de la campana en la abrazadera **Z** y bloquear a la abrazadera con 4 tornillos laterales (Fig.9).
- Fijar definitivamente la campana al muro mediante los 2 orificios de seguridad **B (Fig.10)**.

MODALIDAD FILTRANTE

- Perforar los orificios **A-B (Fig.3)** para la fijación a la pared en el centro de la encimera de manera que la parte inferior de la campana extractora, que se montará sucesivamente, se encuentre a una distancia no inferior a 65 cm desde la encimera (Fig.8).
- Bloquear la abrazadera **Z (Fig.4)** al muro mediante los 4 orificios **A**.
- Introducir el cuerpo de la campana en la abrazadera **Z** y bloquear a la abrazadera con 4 tornillos laterales (Fig.9).
- Fijar definitivamente la campana al muro mediante los 2 orificios de seguridad **B (Fig.10)**.

INSTALACIÓN ELÉCTRICA

El aparato está construido en clase II, por lo tanto no se debe conectar ningún cable a la toma de tierra. La conexión a la corriente eléctrica debe realizarse de la siguiente manera:

MARRÓN= L línea. AZUL= N neutro.

Si no está incluido, monte en el cable un enchufe normalizado para la carga indicada en la etiqueta de las características.

Si está provista de enchufe, coloque la campana de tal manera que el enchufe quede en un sitio accesible.

En caso de conexión directa a la corriente eléctrica, es necesario interponer entre el aparato y la red un interruptor omnipolar con abertura mínima de 3 mm, adecuado a la carga y que responda a las normas vigentes.

INSTRUCCIONES PARA EL USO

PANEL DE MANDOS (Fig.1)

- * - Luz ON/OFF
- ← - Encendido en 4° velocidad (máxima). Reducción velocidad de la 4° a la 1° velocidad, después el apagado.
- - Display - muestra la velocidad programada (de la 1 a 4)
- ➔ - Encendido aspiración en 1° velocidad (mínima). Aumento aspiración de la 1° a la 4° velocidad, después el apagado.
- ⌚ - Temporizador - Activación del temporizador de apagado automático (10 minutos)

Control remoto opcional (Fig.1)

MANTENIMIENTO

El buen funcionamiento de la campana depende de la asiduidad con la cual se realicen las operaciones de mantenimiento, sobre todo, del filtro antigrasa, o del filtro al carbón activo. Limpie frecuentemente todos los restos de grasa del ventilador y de las otras superficies usando un paño humedo con alcohol etílico o detergentes líquidos neutros no abrasivos.

FILTROS ANTIGRASA METÁLICOS (Fig.4M)

Los **filtros antigrasa** sirven para retener las partículas de grasa en suspensión en el aire, por lo tanto se pueden obstruir en un espacio que depende del uso que se haga del aparato.

De todas formas para evitar el peligro de posibles incendios, como máximo cada dos meses es necesario limpiar el filtro observando las siguientes operaciones:

- Quite los filtros de la campana y lávelos con una solución de agua y detergente líquido neutro dejando ablandar la suciedad.
- Aclare con abundante agua templada y deje secar. Se pueden lavar también los filtros en el lavavajillas.

Después de algunos lavados los paneles de aluminio se puede verificar en los paneles de aluminio posibles alteraciones del color.

Esto no da opción a reclamaciones para una posible sustitución de los paneles.

FILTRO DE CARBÓN ACTIVO (Fig.4L)

(sólo para la modalidad filtrante)

Los **filtros al carbón activo** sirven para depurar el aire que volverá a circular en el ambiente.

Los filtros no son lavables o reciclables y deben ser cambiados máximo cada cuatro meses. La saturación del carbón activo, depende del uso mas o menos prolongado del aparato, da el tipo de cocina y de la regularidad con la cual se efectúe la limpieza del filtro antigrasa.

Para el montaje del filtro es necesario:

- desmontar los filtros antigrasa metálicos (Fig.4M).
- Extraer los filtros de carbón tornándolos (Fig.2).

ILUMINACION

Si usted tiene que cambiar las lámparas tiene que realizar lo siguiente:

- gire in sentido contrario a las agujas del reloj el bloque de la luz.
- saque el bloque de la luz.
- Vuelva a montar una lámpara que tenga características iguales pues una de mayor potencia podría dañar seriamente la instalación eléctrico.

ATENCIÓN !

En determinadas circunstancias los electrodomésticos pueden ser peligrosos.

- No intente controlar los filtros cuando la campana esté funcionando.
- No toque las lámparas después de un uso prolongado del aparato.
- Está prohibido cocinar alimentos a la llama debajo de la campana.
- Evite las llamas libres, pues resultan perjudiciales para los filtros y pueden provocar incendios.
- Controle en todo momento los alimentos fritos para evitar que el aceite caliente prenda fuego.
- Antes de realizar cualquier operación de mantenimiento desconecte la campana de la corriente eléctrica.

ELIMINACION DE LOS ELECTRODOMESTICOS



La regla Europea 2002/96/CE sobre los desperdicios de los aparatos eléctricos y electrónicos (RAEE), provee que los electrodomésticos no deben ser eliminados en el normal flujo de los desperdicios sólidos urbanos. Los aparatos para desechar deben ser recogidos separadamente para optimizar la tasa de recuperación y de reciclaje de los materiales que los componen y para evitar potenciales daños para la salud y el ambiente. El símbolo del cesto de basura tachado se encuentra en todos los productos, para recordar las obligación del recogido separado. Para ultteriores informaciones, sobre la correcta eliminación de los electrodomésticos, el comprador se puede dirigir al servicio publico propuesto o a el vendedor.

ser recogidos separadamente para optimizar la tasa de recuperación y de reciclaje de los materiales que los componen y para evitar potenciales daños para la salud y el ambiente. El símbolo del cesto de basura tachado se encuentra en todos los productos, para recordar las obligación del recogido separado. Para ultteriores informaciones, sobre la correcta eliminación de los electrodomésticos, el comprador se puede dirigir al servicio publico propuesto o a el vendedor.

EL FABRICANTE NO SE HACE RESPONSABLE DE LOS DAÑOS PRODUCIDOS POR EL INCUMPLIMIENTO DE ESTAS ADVERTENCIAS. LA GARANTÍA NO ES VÁLIDA EN EL CASO DE DAÑOS PROVOCADOS POR EL IRRESPECTO DE DICHAS ADVERTENCIAS.

Lees deze handleiding aandachtig door zij bevat belangrijke inlichtingen over de veiligheid, de installatie, het gebruik en het onderhoud.

Bewaar deze handleiding voor verdere raadpleging.

INSTRUCTIES VOOR DE INSTALLATIE

Het apparaat kan op 2 manieren worden gebruikt:

AFZUIGING: de aangezogen lucht wordt gezuiverd door de metalen antiviefilters en via een buis naar buiten afgevoerd.

FILTER: de aangezogen lucht wordt gezuiverd door de metalen antiviefilters en door een (afzonderlijk verkocht) actief koolstoffilter en wordt tenslotte opnieuw in het vertrek afgegeven.

Wegens de complexiteit van het toestel is het aangeraden dat de installatie ervan wordt uitgevoerd door bekwame vaklieden, die alle van kracht zijnde voorschriften respecteren en in het bijzonder diegenen wat betreft de uitlaat die de lucht moet evacueren en op de elektrische aansluiting. De producent kan niet verantwoordelijk gesteld worden voor welke schade ook die veroorzaakt is door het niet correct of overeenstemmend met de regels van het vakmanschap installeren van de afzuigkap.

INSTALLATIE

Het toestel moet geïnstalleerd worden op een minimale hoogte van 65 cm vanaf de elektrische kookplaat en 75 cm vanaf een gaskookplaat of een combi kookplaat (Afb.8). Indien een verbindingspijp gebruikt wordt die uit twee of meer delen bestaat, dan moet het bovenste gedeelte aan de buitenkant van het onderste gedeelte zitten. Sluit de afvoer van de kap niet op een kanaal aan waarin warme lucht circuleert of dat gebruikt wordt voor het afvoeren van rook van apparaten die door een andere energiebron dan elektrische energie gevoed worden.

Gebruik, voor de verschillende montages, schroeven en expansiepluggen die geschikt zijn voor het type muur (bijv. cement, gipskarton enz.).

Indien schroeven en pluggen met het product zijn meegeleverd controleer of deze geschikt zijn voor het muurtype waaraan de kap bevestigd moet worden.

VEILIGHEIDVOORSCHRIFTEN

Let op als tegelijkertijd een afzuigkap en een brander of haard functioneren die afhankelijk zijn van de omgevingslucht en gevoed worden door een andere energiebron dan de elektrische energie, omdat de kap tijdens het afzuigen de lucht die de brander of haard nodig heeft voor de verbranding aan de omgeving onttrekt. De negatieve druk in de ruimte mag niet de 4 Pa (4×10^{-5} bar) overschrijden. Voor een veilige werking, dient u de ruimte goed te ventileren. Voor het afvoeren naar buiten moet u zich aan de geldende voorschriften houden die in uw land van toepassing zijn.

COMPONENTEN (Afb. 4)

MONTAGE AFZUIGEND APPARAAT

- Maak de gaten **A-B-C** (Afb.3) boven de kookplaat om de kap aan de muur te bevestigen, zodat het onderste deel van de kap, dat naderhand gemonteerd moet worden, zich ten minste 65 cm van de kookplaat bevindt (Afb.8).
- Blokkeer beugel **Z** (Afb. 4) aan de muur met behulp van de 4 gaten **A**.
- Blokkeer beugel **D** aan de muur met behulp van de 4 gaten **C**. In het geval van een **externe muurleiding moet** de beugel vastgezet worden ter hoogte van de opening, zoals Afb. 5 toont. In het geval van een **externe plafondleiding moet** de beugel vastgezet worden in de hoek tussen de muur en het plafond, zoals Afb. 6 toont.
- Plaats aansluitstuk **E** in beugel **D** en zet deze vast op de beugel met de 4 zijdelingse schroeven (Afb. 7).
- Snij afvoerleiding **F** op maat in navolging van de aanwijzingen van afbeelding 8.
- Steek afvoerleiding **F** in de betreffende opening op het hoofddeel van de kap.
- Steek beugel **Z** in de hoofddeel van de kap en zet deze vast met de 4 zijdelingse schroeven (Afb. 9).
- Zet de kap definitief vast op de muur met behulp van de 2 veiligheidsgaten **B** (Afb. 10).

MONTAGE FILTEREND APPARAAT

- Maak de gaten **A-B** (Afb.3) boven de kookplaat om de kap aan de muur te bevestigen, zodat het onderste deel van de kap, dat naderhand gemonteerd moet worden, zich ten minste 65 cm van de kookplaat bevindt (Afb.8).
- Blokkeer beugel **Z** (Afb. 4) aan de muur met behulp van de 4 gaten **A**.
- Steek beugel **Z** in de hoofddeel van de kap en zet deze vast met de 4 zijdelingse schroeven (Afb. 9).
- Zet de kap definitief vast op de muur met behulp van de 2 veiligheidsgaten **B** (Afb. 10).

ELEKTRISCHE AANSLUITING

Het toestel is gemaakt voor klasse II, het snoer hoeft derhalve niet op een geaard stopcontact aangesloten worden. De aansluiting op het elektriciteitsnet moet als volgt gebeuren:

BRUIN: L lijn **BLAUW:** N neutraal

Als deze niet reeds is voorzien, installeer een stekker die genormaliseerd is voor de aangegeven elektrische spanning. Als het toestel van stekker is voorzien moet de kap zodanig geïnstalleerd worden dat de stekker goed bereikbaar is. In geval van een rechtstreekse aansluiting op het elektriciteitsnet plaats, tussen het apparaat en het voedingsnet, een meerpulige schakelaar met een minimale opening tussen de contacten van 3 mm, deze moet berekend zijn op de belasting en moet aan de geldende

voorschriften voldoen.

GEbruIK

BEDIENINGSPANEEL (Afb.1)

- * - Licht ON/OFF
- ← - Inschakeling in 4de snelheid (maximum). Afname snelheid van 4de naar 1e snelheid, vervolgens uitschakeling.
- - Display - toont de instelde snelheid (van 1 tot 4).
- ➔ - Inschakeling afzuiging bij 1e snelheid (minimum). Verhoging afzuiging van 1e naar 4de snelheid, vervolgens uitschakeling.
- ⌚ - Timer - activering van de timer voor automatische uitschakeling (10 minuten).

Optionele afstandsbediening (Afb.1.)

ONDERHOUD

We raden aan de kap aan te zetten voordat u begint te koken. We raden aan de kap nog 10 minuten aan te laten staan nadat het eten bereid is, voor een volledige afvoer van de verzadigde lucht. De goede werking van de kap hangt af van een regelmatig en grondig onderhoud, in het bijzonder van het vetfilter en van het koolstoffilter. Verwijder regelmatig de aanslag op de ventilator en op de andere oppervlakken, gebruik een vochtig doek met gedenatureerd alcohol of neutrale vloeibare reinigingsmiddelen, gebruik geen schuurmiddelen.

METALEN VETFILTERS (Afb.4M)

De **vetfilters** houden de vetdeeltjes die in de lucht circuleren vast en raken daarom oververzadigd op onregelmatige tijden, afhankelijk van een al dan niet intensief gebruik van het toestel.

In ieder geval, om brandgevaar te voorkomen, moet het vetfilter hoogstens om de 2 maanden gereinigd worden door de volgende handelingen uit te voeren:

- De filters uit de kap halen en reinigen in een sop van water en neutraal wasmiddel, op deze wijze het vuil verwijderend.
- Grondig met lauwwater afspoelen en laten drogen. Deze filters kunnen ook in de vaatwasmachine gereinigd worden.

Na verschillende wasbeurten van de aluminium platen, kunnen kleurveranderingen plaatsvinden. Dit geeft echter niet het recht op de vervanging van de platen.

KOOLSTOFFILTERS (Afb.4L)

(alleen voor filterend apparaat)

De **koolstoffilters** zuiveren de lucht die weer in de ruimte teruggevoerd wordt. De filters kunnen niet gewassen of opnieuw gebruikt worden en moeten hoogstens om de vier maanden vervangen worden.

De verzadiging van de koolstof hangt af van het gebruik van de kap, van het type keuken en van de regelmaat waarmee het vetfilter schoongemaakt wordt. Handel als volgt voor de montage van het koolstoffilter:

- Demonteer de metalen antivetfilters (Afb.4M).
- Verwijder de koolstoffilter (Afb.2).

VERLICHTING

Voor de eventuele vervanging van de lampjes handel op de volgende wijze:

- draai de lichtgroep tegen de klok in;
- verwijder de lichtgroep.
- Monteer een nieuw lampje met dezelfde eigenschappen daar een sterker lampje de elektrische inrichting ernstig zou kunnen beschadigen.

ATTENTIE!!

Onder bepaalde omstandigheden kunnen huishoudelijke apparaten gevaarlijk zijn.

- De filters niet controleren tijdens de werking van de kap.
- De lampen niet aanraken na een langdurig gebruik van het apparaat.
- Het is verboden met open vlammen onder de kap te koken.
- Geen open vlammen gebruiken, omdat dit schadelijk is voor de filters en gevaarlijk is met het oog op brand.
- Tijdens het frituren constant opletten om te voorkomen dat de olie door oververhitting vlam zou vatten.
- Alvorens onderhoudswerkzaamheden aan het apparaat te verrichten, de stroom uitschakelen.

VERNIETIGING VAN OUDE ELECTISCHE APPARATEN



De Europese Richtlijn 2002/96/EC over Vernietiging van Electronische Apparatuur (WEEE), vereist dat oude huishoudelijke elektrische apparaten niet mogen vernietigd via denormale ongesorteerde afvalstroom. Oude apparaten moeten apart worden ingezameld om zo het hergebruik van degebruikte materialen te optimaliseren ende negatieve invloed op de gezondheid en het milieu te reduceren. Het symbool op het product van de "afvalcontainer meteen kruis erdoor" herinnert u aan uwverplichting, dat wanneer u het apparaat vernietigt, het apparaat apart moet worden ingezameld. Consumenten moeten contact opnemen met de lokale autoriteiten voor informatie over de juiste wijze van vernietiging van hun oude apparaat.

DE FABRIKANT IS NIET AANSPRAKELIJK VOOR SCHADE DIE VOORTVLOEIT UIT HET NIET IN ACHT NEMEN VAN DE BOVENSTAANDE VOORSCHRIFTEN. DE GARANTIE IS NIET GELDIG IN GEVAL VAN SCHADE DIE VEROORZAAKT WORDT DOOR DE VERONACHTZAMING VAN VOORNOEMDE WAARSCHUWINGEN.

