

Ronda Oval Isla



CARACTERÍSTICAS TÉCNICAS

- Acero Inoxidable Satinado.
- Claudal Salida Libre; 975 m3/h.
- Mandos : Touch Control.
- Luces: Halógenas regulables en intensidad.
- Ø Conexión tubo : 160 mm.
- Recirculación : No.

PRESTACIONES SEGUN NORMA

Velocidad	m3/h *	Sonoridad dB(A)**
1º	259	39
2º	448	48
3º	605	54
4º	728	56

* UNE EN 61591 ** IEC 60704-2-13

CLEAN AIR; Ventilación Periódica, renueva automáticamente el aire ambiente, haciendo funcionar su campana en primera velocidad durante 10 minutos, cada hora.

- Aspiration perimetral
- Indicar de filtros sucios
- Clean air
- Temporizador

CROQUIS

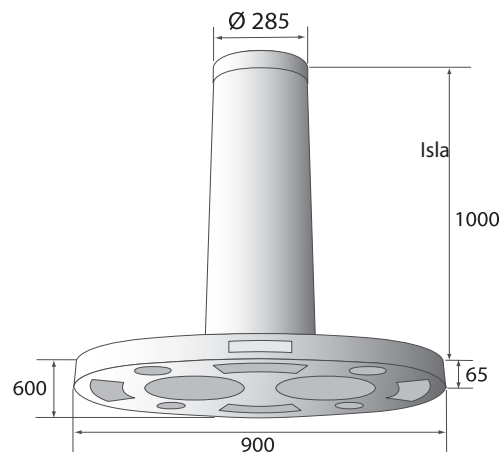

RONDA OVAL ISLA 90 CM

Código	Ancho Cm	Color material	Motor Interno	Intermedio TD 1300	Intermedio TD 2000	Tejado TH 1300	Tejado TH 2000	Pared V1200
528.18.6098.3	90	Inoxidable	P.V.€ 1575	2175	2880	2515	2675	1925
X. Insertar 2 motor incorporado / 3 con motor exterior								
Accesorios								
452.99.9901.9	Soporte isla techo (opcional)						P.V.€	210
800.70.7160.9	Conjunto tuboflex Ø 162 + 2 abrazaderas						P.V.€	20