

# Brilliant Isla



Para una encimera superior a 70 cm recomendamos la instalación de 2 campanas.

## CARACTERÍSTICAS TÉCNICAS

- Acero Inoxidable Satinado.
- Caudal Salida Libre; 1000 m3/h.
- Mando : Touch control.
- Luces: LED (4 led x 7 w trabajo + 1 led x 3 w decorativa).
- Indicador de filtros sucios.
- Temporizador.
- Ø Conexión tubo : 160 mm.
- Recirculación : No.

## PRESTACIONES SEGUN NORMA

Velocidad	m3/h *	Sonoridad dB(A)**
1º	290	39
2º	445	48
3º	687	54
4º	782	56

\* UNE EN 61591    \*\* IEC 60704-2-13

## CROQUIS

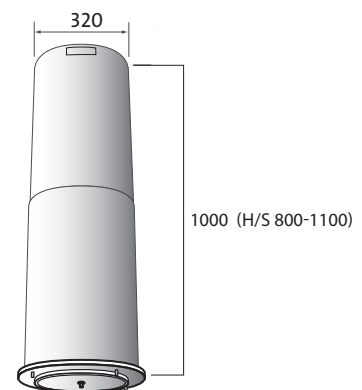

**CLEAN AIR; Ventilación Periódica, renueva automáticamente el aire ambiente, haciendo funcionar su campana en primera velocidad durante 10 minutos, cada hora.**

- Filtros inox
- Clean air
- Indicar de filtros sucios
- Temporizador



Quickfit

## BRILLIANT ISLA Ø32 CM

Código	Ancho Cm	Color material	Mando Distance	Luz Decorativa	Chimenea regulable	Motor Interno	Intermedio TD 1300	Intermedio TD 2000	Tejado TH 1300	Tejado TH 2000	Pared V1200
* 445.99.0000.x	Ø 32	Inox/cristal	●	●	●	<b>P.V.€</b> 1615	2180	2285	2520	2680	1930
* 445.99.0000.x	Ø 32	Inox/cristal	●	●	●	<b>P.V.€</b> 2250	2810	2915	3150	3310	2560
445.99.0000.x	Ø 32	Inox/cristal	●	●		<b>P.V.€</b> 4350	4700	4805	5040	5200	4450

X. Insertar 2 motor incorporado / 3 con motor exterior

### Accesorios

452.99.9901.9	Soporte isla techo (opcional)	<b>P.V.€</b> 210
450.99.9908.9	Prolongador 1m. Chimena Fija Brilliant.	<b>P.V.€</b> 555
800.70.7160.9	Conjunto tuboflex Ø 162 + 2 abrazaderas	<b>P.V.€</b> 20

Motores exteriores > Ver desplegable adjunto

\* Cambio de modelo previsto 2011